



## Zeisweide 14, Nieuwegein

Vraagprijs € 425.000 k.k.



Moen Garantimakelaars  
Boogstede 1 (Cityplaza)  
3431 HH Nieuwegein

Tel. 030 - 607 60 60  
info@moenmakelaars.nl  
www.moenmakelaars.nl





## Kenmerken



Soort	<b>benedenwoning</b>
Type woning	<b>appartement</b>
Bouwjaar	<b>1988</b>
Inhoud	<b>301 m<sup>3</sup></b>
Woonoppervlakte	<b>100 m<sup>2</sup></b>
Perceeloppervlakte	<b>0 m<sup>2</sup></b>
Tuin	<b>achtertuin</b>
Tuin oppervlakte	<b>35 m<sup>2</sup></b>
Energie label	<b>C</b>
Aantal kamers	<b>3</b>
Aantal slaapkamers	<b>2</b>



# Omschrijving van de woning



Zeisweide 14 Nieuwegein

Wilt u ook royaal en heerlijk rustig wonen, zoek dan niet langer! Wij bieden aan: op uitstekende locatie in Batau-Noord gelegen ruim 3-kamerappartement op de BEGANE GROND met eigen carport en zonnige tuin (W). De benedenwoning is gelegen in een kleinschalig en zeer verzorgd appartementengebouw met gezonde en actieve VVE. Het terrein is afgesloten met een slagboom. Zeer goed onderhouden en voorzien van hardhouten kozijnen met dubbel glas, deels v.v. screens en rolluiken. Vanuit het appartement heeft men vrij zicht op groenvoorziening. Gelegen nabij winkels, openbaar vervoer, uitvalswegen, park en sportvoorzieningen.

-Bouwjaar: 1988

-Oppervlakte: ca. 100 m<sup>2</sup>

INDELING:

BEGANE GROND: Entree, hal met meterkast en modern afgewerkt toilet met fontein. Zeer ruime woonkamer voorzien van een mooie

laminaatvloer. Het appartement heeft de beschikking over een moderne open keuken. De fraaie keuken is voorzien van diverse inbouwapparatuur, te weten: inductie kookplaat, afzuigkap, koelkast / vriezer, vaatwasser (op werkhoogte) en combi-stoomoven. De keuken heeft een hardstenen aanrechtblad. Via de keuken heeft u toegang naar de achtertuin gelegen op het zonnige Westen. Vanuit de hal bereikt u de 2 ruime slaapkamers. De moderne badkamer is voorzien van inloepdouche, vaste wastafel en bidet. De bijkeuken/ bergruimte biedt plaats voor wasmachine en -droger is vanuit de hal bereikbaar.

Oplevering in overleg

Vraagprijs €425.000,- k.k.

BIJZONDERHEDEN:

- Ruim appartement op de BEGANE GROND
- De binnenplaats, waar u een eigen carport heeft, is afgesloten middels een slagboom
- Externe bergruimte aanwezig



## Omschrijving van de woning

- Modern en luxe uitgevoerd
- Deels screens en rolluiken
- Verwarming d.m.v. stadsverwarming
- Volledig geïsoleerd
- De servicekosten bedragen ca. € 195,- per maand. Dit is o.a. inclusief opstalverzekering en reservering groot onderhoud
- Notariskeuze aan verkoper: Het Notarieel te Nieuwegein

Interesse in dit huis? Schakel direct jouw eigen NVM-aankoopmakelaar in.

De NVM-aankoopmakelaar komt op voor jouw belang en bespaart tijd, geld en zorgen.

Adressen van collega NVM-aankoopmakelaars in Nieuwegein zijn te vinden op Funda.













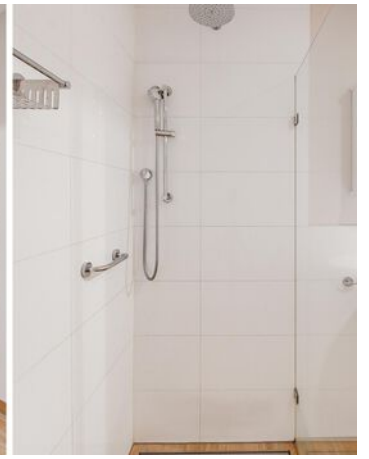





# Plattegrond

## ZEISWEIDE 14 BEGANE GROND



DEZE PLATTEGRONDEN ZIJN MET DE GROOTSTE ZORG  
SAMENGESTELD EN DIENEN TER INDICATIE.  
ER KUNNEN GEEN RECHTEN AAN WORDEN ONTLEEND.  
© WWW.DROOMHUIS360.NL



# Plattegrond

## ZEISWEIDE 14 BERGING

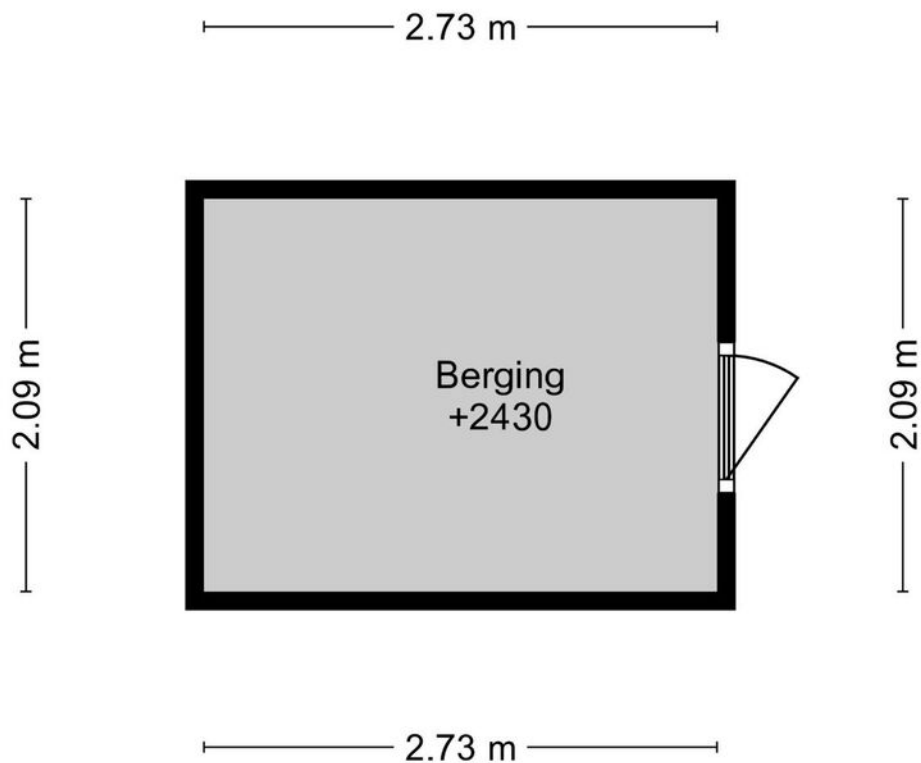

DEZE PLATTEGRONDEN ZIJN MET DE GROOTSTE ZORG  
SAMENGESTELD EN DIENEN TER INDICATIE.  
ER KUNNEN GEEN RECHTEN AAN WORDEN ONTLEEND.  
© WWW.DROOMHUIS360.NL



# Kadastrale kaart

Kadastrale kaart

Uw referentie: ---



<p><b>12345</b> 25</p> <p>— Vastgestelde kadastrale grens — Voorlopige kadastrale grens — Administratieve kadastrale grens — Bebouwing</p> <p>Voor een eensluitend uittreksel, geleverd op 22 maart 2024 De bewaarder van het kadaster en de openbare registers</p>	<p>Deze kaart is noordgericht Perceelnummer Huisnummer Vastgestelde kadastrale grens Voorlopige kadastrale grens Administratieve kadastrale grens Bebouwing</p>	<p>Schaal 1: 500</p> <p>Kadastrale gemeente Jutphaas Sectie B Perceel 7229</p> <p>Aan dit uittreksel kunnen geen betrouwbare maten worden ontleend. De Dienst voor het kadaster en de openbare registers behoudt zich de intellectuele eigendomsrechten voor, waaronder het auteursrecht en het databankenrecht.</p>	
---	---	--	---



# Locatie op de kaart

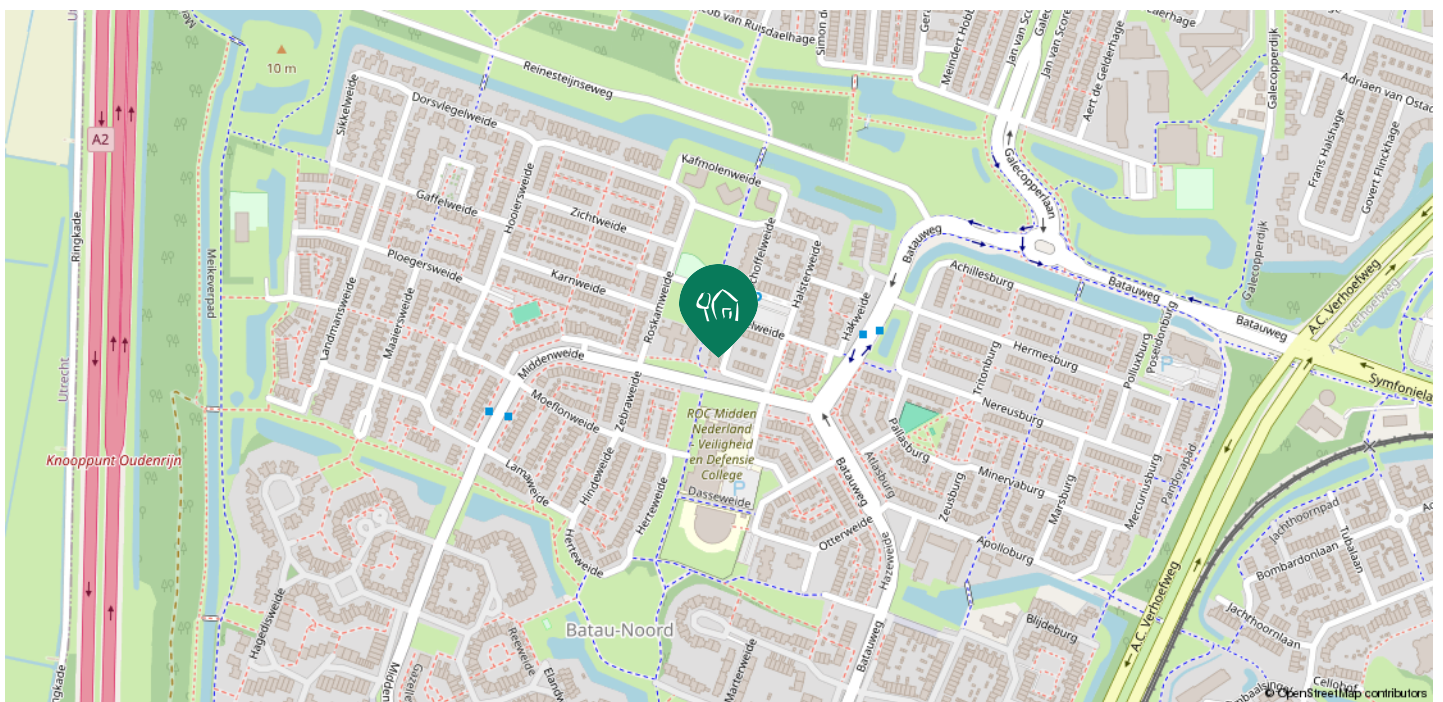
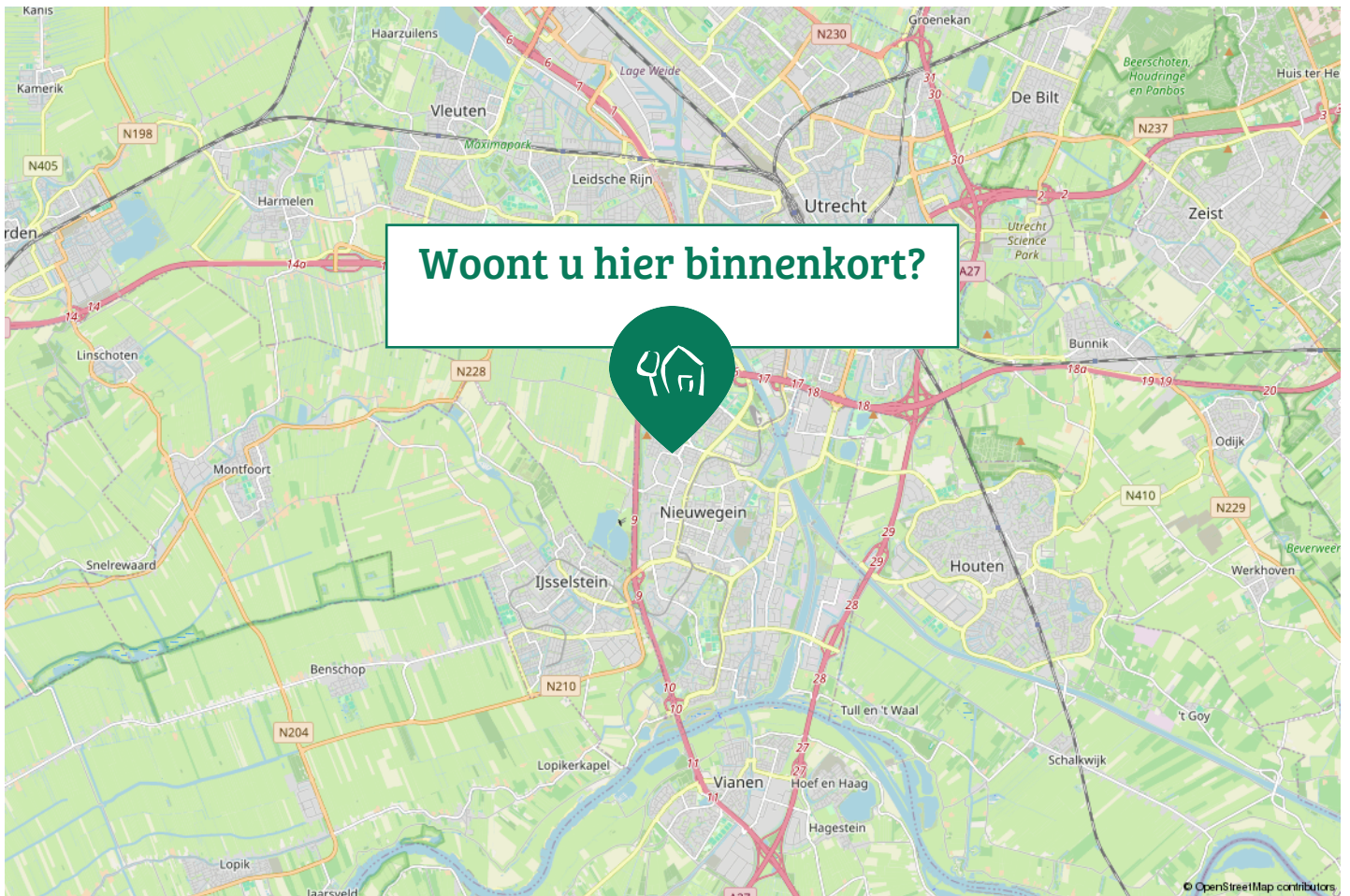

## Even voorstellen ...

Mogen wij ons even voorstellen? Wij hebben het toch over je (nieuwe) droomstek. Dan verdien je een goede en soepele samenwerking met een mooi eindresultaat!

Onze enorme passie en jarenlange ervaring in verkoop, aankoop en taxatie van woningen vormt onze basis. Daarboven op komt het feit dat als je zaken met ons doet, je ervan op aan kunt dat afspraken worden nagekomen, wij altijd goed bereikbaar zijn en met plezier investeren in persoonlijke aandacht. Want we geloven dat we alleen zo succesvol voor je kunnen zijn.

Ons team heeft een enorme schat aan ervaring en een frisse moderne blik op ons vak. Jouw woonomgeving heeft voor ons geen geheimen. Wij zijn geboren in de regio en wonen waar wij werken, dus wij weten wat er speelt. Inmiddels hebben wij een uitgebreid en actief netwerk. En dat alles zetten wij natuurlijk graag voor je in!

### Contact

Wij zijn bereikbaar via:

- Tel. 030 - 607 60 60
- info@moenmakelaars.nl
- www.moenmakelaars.nl

### Adresgegevens

Boogstede 1 (Cityplaza)  
3431 HH Nieuwegein



V.l.n.r. Dennis Wentink, Melanie Schriekenberg, Rob Moen, Monique Keler, Chantal van Oostrum en Renato van Aniel.





### 1. Wanneer ben ik in onderhandeling?

Je bent officieel in onderhandeling als de verkoper reageert op jouw bod. Bijvoorbeeld als de verkoper een tegenbod doet. Als de verkopende makelaar aangeeft dat hij jouw bod met de verkoper zal overleggen, betekent dat dus nog niet dat je in onderhandeling bent.

### 2. Mag een makelaar doorgaan met bezichtigen als er al over een bod onderhandeld wordt?

Dat mag. Een onderhandeling hoeft nog niet tot een verkoop te leiden. De verkoper kan daarnaast graag willen weten of er meer belangstelling is. De eerste bieder hoeft nog niet de beste te zijn. Daarom gaan de bezichtigingen door. Er mag ook met meer dan één gegadigde tegelijk worden onderhandeld. De makelaar moet dat dan wel duidelijk gemeld hebben. Vaak zal de verkopende makelaar aan belangstellenden vertellen dat hij, zoals dat heet, 'onder bod' is. Een belangstellende mag dan wel een bod uitbrengen, maar krijgt daar geen antwoord op tot de onderhandeling met de eerste geïnteresseerde beëindigd is. De makelaar zal geen mededelingen doen over de hoogte van biedingen, dit zou overbieden kunnen uitlokken.

### 3. Kan een verkoper de vraagprijs van een woning tijdens de onderhandeling verhogen?

Het antwoord is ja. Als de vraagprijs alleen een uitnodiging is tot het doen van een bod (zie ook vraag 5), dan kan de verkoper ook besluiten de vraagprijs te verlagen of te verhogen. Tijdens een onderhandeling doen partijen vaak over en weer biedingen. Als de potentiële koper een tegenbod doet wat afwijkt van het bod dat de verkopende partij eerder heeft gedaan, dan vervalt dit eerdere bod van de verkopende partij. Dus ook als partijen 'naar elkaar toekomen' in het biedingproces, kan de verkoper ineens besluiten om toch zijn tegenbod weer te verhogen en de koper om zijn bod weer te verlagen.

### 4. Hoe komt de koop tot stand?

Als verkoper en koper het eens worden over de belangrijkste zaken bij de koop (prijs, opleveringsdatum en ontbindende voorwaarden) dan legt de verkopende makelaar de afspraken schriftelijk vast in de koopakte. Ontbindende voorwaarden zijn een belangrijk onderwerp. Je krijgt als koper niet automatisch

een ontbindende voorwaarde voor de financiering, dit moet je melden bij het uitbrengen van jouw bod. Het is belangrijk dat de partijen het ook eens zijn over aanvullende afspraken en ontbindende voorwaarden voordat de koopakte wordt opgemaakt. Naast de eerder genoemde punten worden meestal nog enkele aanvullende afspraken in de koopakte opgenomen, denk bijvoorbeeld aan een boeteclausule. Zodra verkoper en koper de koopakte hebben ondertekend en de koper (of eventueel de notaris) een kopie van de akte heeft ontvangen, treedt voor de particuliere koper de wettelijke bedenktijd in werking. Binnen deze bedenktijd kan de koper alsnog afzien van de aankoop van de woning. Ziet de koper tijdens deze bedenktijd niet af van de koop, zijn de financiën rond en vormen ook eventuele andere ontbindende voorwaarden geen obstakel meer, dan zal op de afgesproken opleveringsdatum de overdracht plaatsvinden bij de notaris.

### 5. Als ik de vraagprijs bied, moet de verkoper de woning dan aan mij verkopen?

Over deze vraag bestaan veel misverstanden. Het hoogste rechtcollege, de Hoge Raad, heeft bepaald dat als je de vraagprijs uit een advertentie of een woongids biedt, je dan een bod doet. De vraagprijs wordt dus gezien als een uitnodiging tot het doen van een bod. De verkoper kan dan nog beslissen of hij jouw bod wel of niet aanvaardt of dat hij zijn makelaar een tegenbod laat doen.

### 6. Mag een makelaar tijdens de onderhandeling het systeem van verkoop wijzigen?

Dat mag. Één van de partijen mag de onderhandeling beëindigen. Soms zijn er zoveel belangstellenden die de vraagprijs bieden of benaderen, dat het moeilijk is te bepalen wie de beste koper is. In dat geval kan de verkopende makelaar, natuurlijk in overleg met de verkoper, besluiten de lopende onderhandeling af te breken en de biedprocedure te wijzigen. Uiteraard dient hij eerst de eventueel gedane toezeggingen na te komen (zie ook vraag 8 en 9). De makelaar kiest vervolgens bijvoorbeeld voor een inschrijvingsprocedure. Alle bidders hebben dan een gelijke kans om een hoogste bod uit te brengen.





## Tijd voor een nieuw nestje?

### 7. De makelaar vraagt een 'belachelijk' hoge prijs voor een woning. Mag dat?

De verkoper bepaalt waarvoor hij zijn woning verkoopt, dit in overleg met zijn makelaar. De koper kan onderhandelen over de prijs, maar de verkoper beslist. Dat geldt voor alle zaken die de verkoper belangrijk vindt om over te beslissen of hij zijn woning aan deze koper wil verkopen. Als verkoper en koper het over deze zaken eens zijn, is er een koop. Soms besluiten verkoper en koper over een aantal minder belangrijke zaken – roerende zaken bijvoorbeeld – pas te onderhandelen als ze het over de hoofdzaken eens zijn. In een dergelijk geval kan een rechter bepalen dat de partijen, nu ze het over de door hen zelf aangegeven hoofdzaken eens zijn, moeten doorgaan met onderhandelen tot er een redelijk resultaat is bereikt.

### 8. Wat is een optie?

Een optie in juridische zin geeft een partij de keuze om door een eenzijdige verklaring een koopovereenkomst met een andere partij te sluiten. Partijen zijn het dan wel eens over de voorwaarde van de koop, maar de koper krijgt bijvoorbeeld nog een week bedenktijd. Bij de aankoop van een nieuwbouwwoning is zo'n optie nog wel gebruikelijk. Bij het aankopen van een bestaande woning niet. Het begrip 'optie' wordt daarbij vaak ten onrechte gebruikt. Dan heeft het de betekenis van bepaalde toezeggingen die een verkopende NVM-makelaar kan doen aan een belangstellende koper tijdens het onderhandelingsproces. Zo'n toezegging kan bijvoorbeeld inhouden dat een belangstellende koper een paar dagen de tijd krijgt om na te denken over een bod. De NVM-makelaar zal in de tussentijd proberen niet met een andere partij in onderhandeling te gaan. De belangstellende koper kan deze tijd gebruiken om een beter inzicht te krijgen in zijn

financiering of in de gebruiksmogelijkheden van de woning. Een optie kun je niet eisen; de verkoper en verkopende NVM-makelaar beslissen zelf of er in een onderhandelingsproces bepaalde toezeggingen worden gedaan.

### 9. Dient de NVM makelaar met mij in onderhandeling te gaan, als ik als eerste een bezichtiging aanvraag of als eerste een bod uitbreng?

Het antwoord op deze vraag is nee. De verkopende NVM-makelaar bepaalt samen met de verkoper de verkoopprocedure. De verkopende NVM-makelaar heeft wel de verplichting je daarover te informeren. Het is verstandig als je serieus belangstelling hebt de NVM-makelaar te vragen wat jouw positie is. Dat kan veel teleurstelling voorkomen. Doet de NVM-makelaar je een toezegging, dan dient hij die na te komen.

### 10. Zit de makelaarscourtage in de 'kosten koper'?

Nee. Voor rekening van de koper komen de kosten die de overheid 'hangt' aan de overdracht van een woning. Dat is de overdrachtsbelasting (2%) en de kosten van de notaris voor het opmaken van de leveringsakte en het inschrijven daarvan in de registers. Als de verkoper een NVM-makelaar inschakelt om zijn woning te verkopen, dan moet hij ook zelf met de NVM-makelaar afrekenen voor deze dienst (makelaarscourtage). De door de verkoper ingeschakelde NVM-makelaar dient vooral het belang van de verkoper, dus niet van de koper. Het kan daarom eveneens voor de koper van belang zijn een eigen NVM-makelaar in te schakelen.

Bron: NVM

# Voorwaarden & aanvullende artikelen

## De koopovereenkomst

De koopovereenkomst wordt door de verkopend makelaar opgemaakt conform het model van de NVM (Nederlandse Vereniging van Makelaars).

Een mondelinge overeenstemming tussen de particuliere verkoper en de particuliere koper is niet rechtsgeldig. Met andere woorden: er is geen koop. Er is pas sprake van een rechtsgeldige koop als de particuliere verkoper en de particuliere koper de koopovereenkomst hebben ondertekend. Dit vloeit voort uit artikel 7:2 Burgerlijk Wetboek. Een bevestiging van de mondelinge overeenstemming per e-mail of een toegestuurd concept van de koopovereenkomst wordt overigens niet gezien als een 'ondertekende koopovereenkomst'.

## Notaris

Ter keuze van de kopende partij, tenzij anders vermeld. Koper dient binnen 1 week na het ondertekenen van de koopovereenkomst de notariskeuze kenbaar te maken. Indien de keuze niet binnen deze termijn is gemaakt, is verkoper vrij een notaris aan te wijzen van zijn/haar keuze.

Kiest koper een notaris op meer dan 20 kilometer afstand van het onderhavig adres en verkoper wenst een notariële volmacht voor de akte van levering, dan zijn de eventuele kosten hiervan voor rekening van koper.

Indien de kosten die door de notaris in rekening zullen worden gebracht en die verband houden met de aflossing van overbruggingsleningen en/of aflossing en doorhaling van verkopers hypoth(e)k(en) en/of beslagen die op het verkochte rust(en), meer bedragen dan:

- € 10,00 per telefonische overboeking;
- € 40,00 voor het opvragen van (een) aflossingsnota(s) bij de hypotheek-/kredietverstrekende instantie(s) per aflossing;
- € 120,00\* per akte van gehele doorhaling;
- € 150,00\* per akte van gedeeltelijke doorhaling; Dan zal de koper dit meerdere voor zijn rekening nemen. Deze extra kosten zal de notaris op de afrekening ter zake van de levering direct doorberekenen aan de koper.

Dit artikel is tevens van toepassing indien er administratiekosten, kantoorkosten en/of beheerkosten in rekening gebracht worden. (Alle bedragen zijn inclusief BTW en de twee laatstgenoemde bedragen tevens inclusief kadastraal recht.)

Genoemde kosten zijn gebaseerd op bedragen zoals die algemeen en redelijkerwijs door notarissen bij de verkopende partij in rekening worden gebracht voor de betreffende verrichtingen. Indien de door de koper aangewezen notaris voor de betreffende verrichtingen meer aan kosten in rekening brengt dan genoemde bedragen, komt het meerdere voor rekening en risico van koper. \* Kosten van inschrijving ad € 7,97 (wordt niet belast met BTW) niet inbegrepen.

## Baten, lasten en verschuldigde canons

Alle baten, lasten en verschuldigde canons komen voor rekening van kopende partij vanaf de datum van notarieel transport. De lopende baten, lasten (met uitzondering van de onroerende - zaakbelasting wegens het feitelijk gebruik) zullen tussen partijen naar rato worden verrekend.

## Waarborgsom of bankgarantie

Om er zeker van te zijn dat de koper zijn verplichtingen nakomt wordt uiterlijk binnen 4 weken, na mondelinge overeenstemming, een waarborgsom gestort bij de notaris. Dit is een bedrag ter grootte van 10% van de koopsom. In plaats van de waarborgsom kan de koper ook een schriftelijke bankgarantie afgeven, mits deze bankgarantie onvoorwaardelijk is afgegeven door een in Nederland gevestigde bankinstelling.

## De kosten koper

De kosten koper zijn de kosten die de koper voor de overdracht van de woning dient te betalen. Onder de kosten koper vallen de volgende kosten:

- Overdrachtsbelasting
- Notariskosten voor de opmaak van de akte van levering
- Kadasterkosten voor inschrijving akte van levering (koopakte)



## Voorwaarden & aanvullende artikelen

Naast deze kosten dien je, als koper, onder andere ook rekening te houden met:

- Notariskosten voor de opmaak van de hypotheekakte
- Kadasterkosten voor inschrijving hypotheekakte

Onder de kosten koper vallen nooit de makelaarskosten. Als een verkoper een makelaar inschakelt voor de verkoop van zijn/haar woning dan zal de verkoper de kosten van deze makelaar moeten betalen. Als de koper een makelaar inschakelt voor de aankoop van een woning zal de koper de kosten van deze makelaar moeten betalen.

### Bouwtechnische keuring

Koper dient bij de onderhandeling aan te geven of de woning bouwtechnisch gekeurd dient te worden om eventuele bouwkundige gebreken vast te stellen, dan wel de woning te laten controleren op de aanwezigheid van asbesthoudende materialen en/of grond op enige verontreiniging te laten onderzoeken. De kosten voor deze keuring komen voor rekening van koper.

### Vloeren

Indien de woning is gebouwd in de periode tussen 1965 en 1984 bestaat de mogelijkheid dat de constructie is uitgevoerd met een betonnen Kwaaitaal- of Mantavloer.

### Toelichtingsclausule NEN2580

De Meetinstructie is gebaseerd op de NEN2580. De Meetinstructie is bedoeld om een meer eenduidige manier van meten toe te passen voor het geven van een indicatie van de gebruiksoppervlakte. De Meetinstructie sluit verschillen in meetuitkomsten niet volledig uit, door bijvoorbeeld interpretatieverschillen, afrondingen of beperkingen bij het uitvoeren van de meting. Uitgangspunt blijft altijd; "Wat je ziet is wat je koopt" en de objectinformatie is van lagere prioriteit.

### Plattegronden

De plattegronden welke onderdeel uitmaken van de verkoopdocumentatie zijn indicatief bedoeld en ter inspiratie. Hier kunnen geen rechten aan ontleend worden. Het is aan koper zelf om deze te controleren op juistheid en volledigheid.

### Wijzigingen koopovereenkomst

Indien (ver)koper, nadat de koopovereenkomst is getekend, wijziging(en) wilt aanbrengen in de koopovereenkomst, wordt voor elke wijziging door Moen Garantiemakelaars een bedrag van € 150,- incl. BTW in rekening gebracht bij de vragende partij. Hieronder valt ook het verlengen van de ontbindende voorwaarden.

### Ouderdomsclausule (indien woning > ouder 20 jaar)

Koper verklaart ermee bekend te zijn dat de onroerende zaak meer dan 20 jaar oud is, wat betekent dat de eisen die aan de bouwkwaliteit gesteld mogen worden aanzienlijk lager liggen dan bij nieuwe woningen. In afwijking van artikel 6.3 van de koopakte en artikel 7:17 lid 1 en 2 BW komt het geheel of ten dele ontbreken van een of meer eigenschappen van de onroerende zaak voor normaal en bijzonder gebruik en het eventueel anderszins niet - beantwoorden van de zaak aan de overeenkomst voor rekening en risico van koper.

### Asbest (indien woning gebouwd is voor 1994)

In de onroerende zaak kunnen gezien de leeftijd asbesthoudende stoffen/ materialen aanwezig zijn. Indien deze worden verwijderd dienen door koper maatregelen en voorzieningen te worden getroffen die de wetgeving voorschrijft. Koper verklaart met deze wetgeving bekend te zijn en aanvaardt alle aansprakelijkheid en gevolgen die uit de aanwezigheid van asbest en/of de verwijdering van asbest uit de onroerende zaak kan voortvloeien. In afwijking van artikel 6.3. van deze koopakte en artikel 7:17 lid 1 en 2 BW komt het geheel of ten dele ontbreken van één of meer eigenschappen van de onroerende zaak voor normaal en bijzonder gebruik en het eventueel anderszins niet-beantwoorden van de zaak aan de overeenkomst als gevolg van de aanwezigheid van enig asbest in welke samenstelling en/of op welke plaats dan ook voor rekening en risico van koper. Bij het vaststellen van de koopsom is hier rekening mee gehouden.



# Van Bezichtiging tot Aankoop

Heeft u belangstelling voor de woning?

Nee

We stellen het op prijs als u ons dit laat weten. Dan kunnen wij het aan de verkoper doorgeven.

Ja

Zijn uw hypotheekmogelijkheden bekend?

Nee

Vraag uw Garantiemakelaar naar een hypotheekadviseur.

Ja

Brengt u een bod uit?

Nee

Ja

We stellen het op prijs als u ons dit laat weten. Als u een bod uitbrengt (mondeling of schriftelijk) dan is er nog geen sprake van een onderhandeling. Pas wanneer wij u namens de verkoper een tegenvoorstel doen is er daadwerkelijk sprake van een onderhandeling. Betrek bij uw bod ook andere factoren die voor u van belang zijn, zoals aanvaarding, ontbindende voorwaarden, roerende zaken etc.

Is er sprake van overeenstemming?

Nee

Ja

Wij stellen voor u een koopovereenkomst op, dat na ondertekening voor beide partijen, naar de notaris wordt gezonden. Hoewel in de volksmond vaak over een 'voorlopig koopcontract' wordt gesproken is de koopovereenkomst wel degelijk bindend voor beide partijen! De koop kan slechts ontbonden worden, binnen drie dagen na ondertekening door de koper, of als er sprake is van 'ontbindende voorwaarden'.

## De notaris.

De notaris zal u enkele dagen na ontvangst van de koopovereenkomst vragen de waarborgsom te storten of een bankgarantie te deponeren.

## De hypotheek.

De hypotheek wordt aangevraagd via uw hypotheekadviseur. Indien noodzakelijk wordt tevens een overbruggingskrediet geregeld.

## Laatste inspectie.

Wij stellen u graag in de gelegenheid de woning vóór de levering nog een keer te inspecteren om te kijken of alles netjes is geleverd zoals we hadden afgesproken. Tijdens de laatste inspectie dient u ook de meterstanden te noteren.

## De overdracht.

U ontvangt een uitnodiging van de notaris om met de verkoper de transportakte te komen ondertekenen. Voor die tijd krijgt u de conceptakten en de nota van afrekening van de notaris toegestuurd. U ondertekent samen met de verkoper (of met een gevolmachtigde van de verkoper) de leveringsakte bij de notaris.

Gefeliciteerd!

## Aankoopopdracht?

Het Aankoopzekerplan is een helder stappenplan dat een uitstekende aanpak biedt voor de selectie en aankoop van uw nieuwe huis. Het gaat tenslotte om een grote financiële investering en emotionele beslissing.

## Garantiemakelaars Aankoopzekerplan

- onafhankelijk
- begeleiding ervaren makelaar
- gedegen marktkennis
- aanbod per e-mail of telefoon
- bouwtechnische keuring
- heldere afspraken



# Statistieken

## Buurtinformatie - Nieuwegein / Batau Noord

### Leeftijd



0 - 14: 15%

15 - 24: 11%

25 - 44: 25%

45 - 64: 28%

65+: 21%

### Huishouden



Eenpersoons: 35%

Zonder kinderen: 32%

Met kinderen: 33%

### Koop / huur



Koop: 62%

Huur: 38%

50%  
man



50%  
vrouw

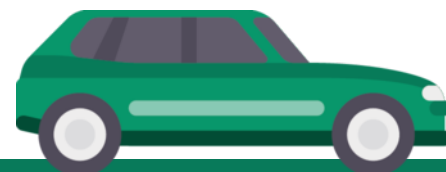

1,0 per huishouden



# Aantekeningen

Deze informatie is met de grootst mogelijke zorg samengesteld. Toch kunnen wij niet altijd voorkomen dat de informatie enigszins afwijkt van hetgeen u in of rond de woning ziet of heeft gezien. Dit kan met name gelden voor (bouw)tekeningen, schetsen, afmetingen en maatvoeringen. Hieraan kunnen dan ook geen rechten worden ontleend. Door ons wordt geen aansprakelijkheid aanvaard behoudens voor zover de door ons verplicht afgesloten beroepsaan-

sprakelijkheidsverzekering in voorkomend geval aanspraak op een uitkering geeft. Vraagprijzen zijn kosten koper. Alle verstrekte informatie dient u in het kader van het BW niet te beschouwen als een aanbod, doch als een uitnodiging om in onderhandeling te treden. Voor een eventuele vermelding van onjuiste gegevens aanvaarden wij geen enkele aansprakelijkheid.



# Heeft u interesse in Zeisweide 14?

**Neem contact met ons op voor meer informatie.**

**Bel 030 - 607 60 60 of mail naar [info@moenmakelaars.nl](mailto:info@moenmakelaars.nl)**



Moen Garantiemakelaars  
Boogstede 1 (Cityplaza)  
3431 HH Nieuwegein

Tel. 030 - 607 60 60  
[info@moenmakelaars.nl](mailto:info@moenmakelaars.nl)  
[www.moenmakelaars.nl](http://www.moenmakelaars.nl)

